

KANSALLISEN IPR-STRATEGIAN KATSELMUS

1. JOHDANTO

Suomalaisten Keksijöiden Tukiyhdistyksen (SKTY) missiona on tukea suomalaisia keksijöitä ja ylipäättään maamme innovaatiotoimintaa.

Matti Vanhasen II hallituksen ohjelmassa todetaan seuraavaa: "Osana kansallisen innovaatiopolitiikan vahvistamista laaditaan kansallisen teollis- ja tekijänoikeuksien strategia. Erytystä huomiota kiinnitetään pk-yritysten ja yksityisten keksijöiden mahdollisuuksien käyttöä erilaisia suojamuotoja ja sitä kautta parantaa erilaisten tuotteidensa kaupallisia mahdollisuuksia".

Kauppa- ja teollisuusministeriö asetti 2.11.2007 ohjausryhmän, jonka tehtävänä on ollut ohjata kansallisen teollis- ja tekijänoikeuksien strategian (IPR-strategia) laatimista.

Työryhmän raportti valmistui joulukuussa 2008 ja oli saatavissa Työ- ja elinkeinoministeriön julkaisuna 37/2008 otsikolla "IPR tehokkaaseen käyttöön, Aineksia teollisuus- ja tekijänoikeusstrategiaan".

Työryhmän tarkoituksena oli selvittää, millaiset IPR-ratkaisut parhaiten tukevat yritysten ja luovien tekijöiden mahdollisuuksia hyödyntää teollis- ja tekijänoikeuksia. Erityisesti pk-yritysten ja keksijöiden näkökulmat ovat olleet tarkastelun kohteena. työssään ryhmä oli kuullut monipuolisesti alan asiantuntijoita.

SKTY:n hallitus on tiedostanut kansallisen IPR-strategian laatimisen laajan yhteiskunnallisen merkityksen Suomen tulevaisuuden kannalta ja yhdistys on toiminut aktiivisesti asian edistämiseksi.

Kansallisen IPR-strategian tärkeyden vuoksi SKTY myös päätti 27.1.2009 tehdä riippumattoman katselmuksensa edellä mainitusta TEM:in raportista organisaatioissa yleisesti noudatettavien periaatteiden ja standardikäytäntöjen mukaisesti. Tämän katselmuksen tekemistä varten SKTY kutsui seuraavan ryhmän:

- Juhani Anttila, puheenjohtaja
- Jorma Hanski
- Pentti Juhala
- Timo Kivi-Koskinen
- Timo Vuorimies
- Timo Heikkinen, sihteeri
-

Liitteessä 1 katselmointiryhmän jäsenten CV:t. Osanottajat edustavat tässä katselmuksessa monipuolisesti omaa asiantuntemustaan, mutta eivät mitään varsinaista osapuolta.

Katselmusryhmä aloitti toimintansa 5.2.2009.

2. KATSELMUKSEN TOTEUTUS JA TUTKINNAN NÄKÖKULMAT

TEM:in raportin katselmus tehtiin siten kuin vakiintunutta

katselmustoimintaa toteutetaan kehittyneissä organisaatioissa osana laadukasta johtamistoimintaa. Katselmus ei ole luonteeltaan ”poliisitoimintaa” vaan palvelua kansallisen IPR-strategian edelleen kehittämiseksi ja edistämiseksi.

Katselmus perustuu osallistujien osaamiseen. Katselmusryhmän jäsenillä on asiantuntemusta kansallisen innovaatiotoiminnan eri alueista sekä katselmustekniikasta ja riippumattomuus TEM:in raportin laadinnasta.

Katselmuksessa määritettiin, miten hyvin (sopivuuden, riittävyden sekä vaikuttavuuden ja tehokkuuden kannalta) TEM:in raportissa esitetyt toimenpiteet mahdollistavat asetettujen päämäärien mukaisten tavoitteiden saavuttamisen Suomen kansallisen IPR-prosessiverkoston kehittämisessä. Katselmuksessa oli pääpaino strategiaehdotuksen soveltamisen kelpoisuuden tutkinnassa (validation).

Katselmuksessa tarkasteltiin strategiaehdotusta sen pohjalta, mitä vaikutuksia sillä voidaan saada aikaan yhteiskunnan eri toimijoiden IPR-prosesseissa erityisesti seuraavan seitsemän tutkinta-aiheen osalta (katso kuva 1):

1. IPR-tuotokset: IPR-tuotoksien syntymistä tukevat tulokset
2. IPR-prosessit: IPR-tuotoksia synnyttävien, toteuttavien ja tukevien prosessien toimivuus, vaikuttavuus ja tehokkuus
3. Inhimilliset resurssit: Inhimillisten resurssien toiminta IPR-tuotoksia synnyttävissä, toteuttavissa ja tukevissa prosesseissa
4. Välineet: Välineet, keinot, menetelmät, jne. IPR-tuotoksia synnyttävissä, toteuttavissa ja tukevissa prosesseissa
5. IPR-syötteet: Syötteet IPR-tuotoksia synnyttävälle, toteuttaville ja tukeville prosesseille
6. Rahoitus: IPR-toiminnan rahoitus ja rahoitusjärjestelyt
7. Toiminnan hallinta: IPR-tuotoksia synnyttävien, toteuttavien ja tukevien prosessien suorituskyvyn hallinta (johtaminen)

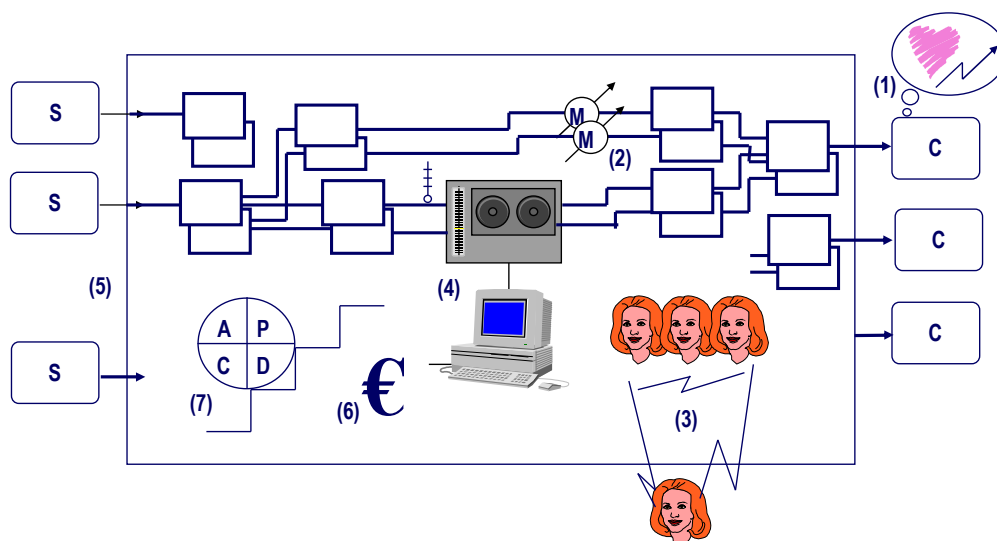

Kuva 1. Kansallisen IPR-toiminnan prosessit ja katselmuksen tutkinta-aiheet.

3.1 HYVÄT ASIAT

Katselmuksessa havaittiin mm. seuraavat hyvät asiat, jotka voivat edistää kansallisen IPR-toiminnan myönteistä ja laaja-alaista kehittymistä Suomessa:

- Raportti nostaa IPR-osaamisen, tietoisuuden, koulutuksen ja tutkimuksen i painopistealueiksi kansallisen strategian valmistelussa, mikä tuo uuden lähtökohdan IPR:ään liittyvien toimintojen kehittämisessä. Tarkastelua on tehty keksijän, yrityksen ja liiketoiminnan eri osa-alueita.
- Raportti tuo esille tärkeinä näkökulmina globalisaation, digitalisoitumisen, konvergenssin, politisoitumisen ja ekspansion sekä näiden tuomat mahdollisuudet ja haasteet. Esitetään, että tuotteeseen yhdistyy erilaisia immateriaalioikeuksia.
- IPR-toimintaa käsitellään kokonaisvaltaisesti sekä osana organisaatioiden liiketoimintojen strategista päätöksentekoa että monimuotoisena kansallisena IPR-kenttänä.
- Tuodaan monipuolisesti esille IPR-toiminnan rakenteita kansallisesti ja globaalisti sekä todetaan, että edellytetään monien eri osapuolten verkostomaista toimintaa.
- Tuodaan esille organisaatioiden IPR-strategioiden tärkeys ja se, että yritykset kohtaavat aineettomat oikeudet liiketoiminnan kokonaisuuteen niveltävinä kysymyksinä.
- Raportissa tuodaan esille immateriaalioikeuksien verotuksen kehittämisen tarpeellisuus.

3.2 HEIKKOUEDET

Strategiaehdotukseen sisältyy seuraavia merkittäviä heikkouksia, jotka voivat haitata tai estää strategian tarkoituksen toteutumisen:

- Julkaisu sisältää kuvauksen IPR-kentästä ja nostaa esille joukon ongelmia, mutta ei yritäkään ehdottaa niihin ratkaisua.
- Visio on esitetty, mutta ei ole esitetty strategista päämäärää, eikä sitä, miten päämäärän toteutuminen mitataan. Strategian aikajänteestä sanotaan vain, että "vuoteen 2015 ulottuvassa strategiassa esitetään toimenpiteitä havaittujen ongelmien poistamiseksi ja järjestelmän parantamiseksi". Tämä aikajänne on yhtenä kokonaisuutena liian pitkä eikä toimenpiteille ole esitetty konkreettisia määräaikoja ja vastuiden erittelyä.
- Raportti ohittaa päätarkoituksensa keksijöiden ja pk-yritysten näkökulman. Kantaa ei oteta ongelmaan, miten keksintöjen laatua ja määrää sekä hyödyntämistoimia voitaisiin parantaa.
- Eri organisaatioiden IPR-toimintojen prosessinäkökulmaa ei raportissa tuoda esille. Immateriaalioikeuksien aikajana on epäselvä ja puutteellinen. Ei esitetä prosessia IPR-toimintojen strategista kehittämistä varten.
- Perusteellisuutta on käsitelty vain vähän ja palvelualan tilannetta on tarkasteltu vain perinteiseltä kannalta ja toteamalla suojan kehittymättömyys suurimmaksi ongelmaksi
- Keskitytään vain formaaliin kouluttamiseen. Kuitenkin vain 20 % ihmisten oppimisesta tapahtuu formaalilla kouluttamisella ja 80 % epämuodollisella (non-formal) tavalla tekemällä todellista työtä ja olemalla käytännön yhteistoiminnassa toisten kanssa. Tällaista oppimista voidaan tukea nykyaikaisilla sosiaalisilla verkostoilla.
- Sitä, mitä olisi tehtävissä EU:ssa hajalla olevan työsuhde- ja korkeakoulukeksintölainsäädännön yhtenäistämiseksi, ei raportissa käsitellä ja kuitenkin se on yksi keksintöön ja sen hyödyntämiseen liittyvien oikeuksien avainkysymyksiä.

- Rahoitukseen liittyviä aiheita on käsitelty puutteellisesti. Käytännössä vain nykyjärjestelmää on kuvattu. Esityksessä ei ole rahoituksen määrään liittyviä kannanottoja.
- Keskitytään pääasiallisesti vain erilaisiin reaktiivisiin suojaustoimenpiteisiin eikä tuoda esille yritysten proaktiivisia IPR-suuntauksia IPR-hyötyjen realisoimiseksi tehokkaasti. Esimerkiksi avoimen lähdemateriaalin käytön lisenssejä sekä Creative Commons-periaatteita ja käytäntöjä ei ole käsitelty.
- Raportissa ei oteta kantaa IPR-kysymyksiin tilanteessa, missä yritykset solmivat strategisia, taktisia ja operatiivisia kumppanuuksia ja luovat samalla uusia innovatiivisia tuotteita tai kun hyödynnetään globaaliseen IPR-toimintaan liittyviä palveluita.
- Raportti ei käsittele tosiasiaa, että vain harvalla keksijällä on keksintötuloja, joista tuotekehitysmenot voitaisiin vähentää. Keksijät tekevät tuotekehitystä rahalla, josta on jo kerran verot maksettu ja mitään menojen vähennysoikeutta ei ole.

3. TOIMENPIDE-EHDOTUKSET

Katselmushavaintoihin pohjautuen katselmusryhmä haluaa tuoda esille seuraavia mahdollisuuksia toimenpiteiksi IPR-strategiaehdotuksen edelleen kehittämiseksi ja toteuttamiseksi:

- Aikajänne vuoteen 2015 pitäisi osittaa konkreettisiin osiin ja osatavoitteisiin ja suoritusvastuisiin. Parantamistoimenpiteissä pitäisi ottaa huomioon myös laaja-alaiset radikaalit ja käännteentekevät ratkaisut (breakthrough transformation). Myös "quick hits" eli nopeasti ja pienin kustannuksin sekä pienellä vaivalla tehtävät parannukset pitäisi määritellä
- Strategiassa pitäisi tarkastella tilannetta myös yksittäisten ja erilaisten toimijoiden kannalta. Tavoitteiden yhteydessä pitäisi ottaa kantaa myös kysymyksiin kuka, mitä, miksi, missä ja milloin.
- Strategiassa pitäisi olla selkeitä kannanottoja Suomen tavoitteista yhteisöpatentin, keskitetyn tuomioistuimen ja patenttivirastojen keskinäisen työnjaon suhteen.
- IPR-alan osaamisen, tiedostamisen ja koulutuksen tarpeista pitäisi tehdä selvitys ottaen huomioon kansalaiset, organisaatiot ja IPR-asiantuntijat. Keksintöalan koulutus yliopistoissa ja ammattikorkeakouluissa pitäisi aloittaa mitä pikimmin, koska kestää kauan ennen kuin osajia saadaan organisaatioihin.
- Pitäisi ottaa esille, miten IPR-kentän eri organisaatioiden prosesseissa IPR-aiheen monipuoliset kysymykset aktivoituvat ja kehittyvät käytännössä sekä miten nuo prosessit saadaan vaikuttavasti ja tehokkaasti.
- Nykyinen rahoitus- ja neuvontatuki toimijoihin pitäisi arvioida ja kuvata (toimijat ja niiden roolit). Toimintaa tulee arvioinnin pohjalta edelleen kehittää. Etenkin tukea innovaatioprosessin alkupäähän tulee lisätä.
- Eri valtionhallinnon yksiköiden tulisi johdonmukaisesti omissa strategisissa toimenpiteissään keskittyä toteuttamaan niitä aiheita, jotka ovat tarpeellisia ja mahdollisia heidän omalla vastuullaan ja jotka edistävät yhteiskunnan muiden organisaatioiden ja yksilöiden IPR-toiminnan hyödyntämistä. Heidän tulisi myös itse olla esimerkillisiä omissa IPR-toiminnoissaan. Esimerkiksi asianmukaiset työsuhte- ja korkeakoulukeksintöjen menettelyohjeet tulisi saada käyttöön.
- Pitäisi tarkastella eri organisaatioiden ja yksilöiden IPR-toimintoja ja tuloksia verkostomaisen ja proaktiivisen yhteistoiminnan tuloksina. Tulisi hyödyntää

nykyaikaisia interaktiivisia tietoteknisiä ratkaisuja eri organisaatioiden ja yksilöiden IPR-aiheen yhteistoiminnassa ja tiedon lisäämisessä.

- Pitäisi tehdä IPR-palvelujen kansainvälistymisen selvitys, jossa kiinnitetään huomiota seuraaviin asioihin: Kansainvälisten IPR-yritysten tulo Suomeen ja suomalaisten laajentuminen kansainvälisille markkinoille sekä IPR-palveluiden saatavuus ja hyödyntäminen globaalisesti.

Yksityiskohtaisia tietoja katselmusryhmän havainnoista ja niihin liittyvistä kommentteista ja toimenpide-ehdotuksista on koottu liitteeseen 2.

Katselmusryhmä on päätenyt tuloksiinsa yksimielisenä.

Helsingissä 1.4.2009

Juhani Anttila

Jorma Hanski

Pentti Juhala

Timo Kivi-Koskinen

Timo Vuorimies

Timo Heikkinen

Liite 1 Katselmusryhmän jäsenten cv:t

Liite 2 Katselmustulokset